

WA593 9,5-Zoll-Stapelsatz

Der WA593 9,5-Zoll-Stapelsatz dient dazu, um zwei Shure 9,5-Zoll-Einheiten zu einem einzigen tragbaren Satz zusammenzubauen. Dadurch erübrigt sich ein 19-Zoll-Rack. Folgende Einheiten sind mit dem WA593 kompatibel:

- P2T
- P4T
- P4M
- ULXS4
- ULXP4
- SCM262
- SCM268
- DFR11EQ
- DP11EQ

Einrichtungsanweisungen:

1. Den Griff an einer der beiden mitgelieferten Halterungen anbringen (siehe Abbildung 1).
2. Festlegen, welche der beiden Einheiten oben bzw. welche unten sein wird und mit der unteren beginnen.

Hinweis: Wir empfehlen, die Einheiten auf die gleiche Weise auszurichten: beide weisen nach vorne und die Oberseiten weisen nach oben.

3. Die Halterung mit Griff mittels zwei der mitgelieferten Schrauben an der Unterseite der Einheit befestigen.
4. Die obere Einheit auf die untere aufsetzen.
5. Die Halterung mit Griff mittels zwei der mitgelieferten Schrauben an der oberen Einheit befestigen.
6. Die übrige Halterung auf die gleiche Weise an der anderen Seite befestigen. Siehe Abbildung 2.
7. Die mitgelieferten Gummifüßchen an der Unterseite des Stapelsatzes oder an der dem Griff gegenüberliegenden Seite des Stapelsatzes befestigen.



Abbildung 1



Abbildung 2

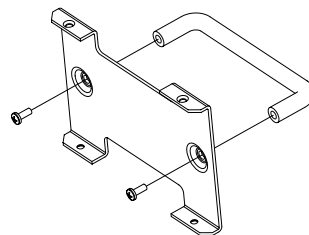
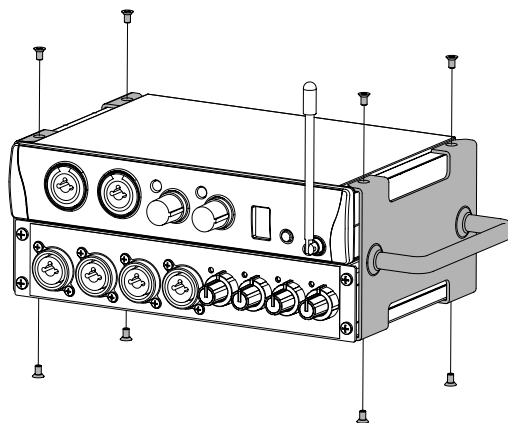