

WA596 Stativadapter

Der WA596 Stativadapter ermöglicht PSM-Benutzern, Ihren individuellen Monitormix auf der Bühne anzupassen und bietet Benutzern anderer Shure 9,5-Zoll-Einheiten praktischen Gerätezugriff. Der WA596 Stativadapter lässt sich an fast allen Mikrofonstativen sowie an den meisten anderen Instrumentenstativarten befestigen. Folgende Einheiten sind mit dem WA596 kompatibel: P2T, P4T, P4M, ULXS4, ULXP4, SCM262, SCM268, DFR11EQ, DP11EQ.

Einrichtungsanweisungen

Anbau des WA596 am Instrumenten- oder Mikrofonstativ:

1. Die Platte so auf einer flachen Oberfläche platzieren, dass die Klemmenseite nach oben weist.
2. Die Sechskantmutter und Flügelmutter von der Klemme abschrauben und die Muttern und Scheiben beiseite legen.
3. Die hintere Hälfte der Klemme entfernen und die Feder beiseite legen.
4. Die Platte vorne am Stativ platzieren, unmittelbar unter dem Einstellknopf, oder auf halber Höhe des Stativs, wenn kein Einstellknopf vorhanden ist.

Hinweis: Wenn der WA596 an einem Mikrofonstativ angebracht wird, empfehlen wir, ihn UNTERHALB des Einstellknopfs in der Mitte zu befestigen. Dies trägt zur Verhinderung des Umklippens bei, indem der Schwerpunkt am Stativ niedrig gehalten wird.

1. Die Feder an der Schraube platzieren, an der die Flügelmutter angebracht wird.
2. Die hintere Hälfte der Klemme an der Rückseite des Stativs platzieren und die beiden Klemmenhälften zusammenpassen.
3. Eine Scheibe in die Schraube ohne Feder einführen und die Sechskantmutter anbringen. Gerade so weit anziehen, dass beide Klemmenhälften zusammengehalten werden.
4. Die andere Scheibe in die Schraube mit Feder einführen und die Sechskantmutter anbringen.
5. Sowohl die Sechskantmutter als auch die Flügelmutter so weit anziehen, dass gleich viel Platz zwischen jeder Klemmenhälfte verbleibt. Dadurch werden die angebrachten Geräte stabil gehalten.
6. Wenn beide Muttern fast völlig angezogen wurden, kann die Klemme mit der Flügelmutter hinreichend angezogen werden, damit sie fest am Stativ angebracht ist.
7. Ihre Geräte an der Platte anbringen, wobei die nachfolgenden Anweisungen zu beachten sind.

Anbringung einer einzelnen Rackmontageeinheit am WA596:

1. Die Einheit gegen die flache Platte platzieren und sicherstellen, dass sie in die richtige Richtung weist.
2. Die Einzelmontagehalterungen mit den mitgelieferten Schrauben an jeder Seite der Einheit anbringen, wobei sicherzustellen ist, dass die beiden Befestigungszungen zur flachen Platte hinweisen.
3. Die beiden Befestigungszungen an den Halterungen durch die Schlitzlöcher in der Platte schieben und andrücken, damit sie einrasten.
4. Die mitgelieferten Stifte durch die Zungen einführen, um sie sicher zu befestigen.

Anbringung zweier Rackmontageeinheiten am WA596:

1. Festlegen, welche der beiden Einheiten an der Platte anliegt und welche auf der Außenseite ist.
2. Die erste Halterung mittels zwei der mitgelieferten Schrauben an der Unterseite der äußeren Einheit befestigen. Sicherstellen, dass die Zunge an der Halterung zur flachen Platte hinweist.
3. Die innere Einheit gegen die äußere Einheit platzieren. Dieselbe Halterung mit zwei Schrauben an der Oberseite der inneren Einheit befestigen.
4. Die zweite Halterung auf die gleiche Weise an der anderen Seite beider Einheiten befestigen.
5. Die beiden Befestigungszungen an den Halterungen durch die Schlitzlöcher in der Platte schieben und andrücken, damit sie einrasten.
6. Die mitgelieferten Stifte durch die Zungen einführen, um sie sicher zu befestigen.



Abbildung 1: Auseinanderbau des WA596



Abbildung 2: WA596 in zusammengebautem Zustand

SHURE

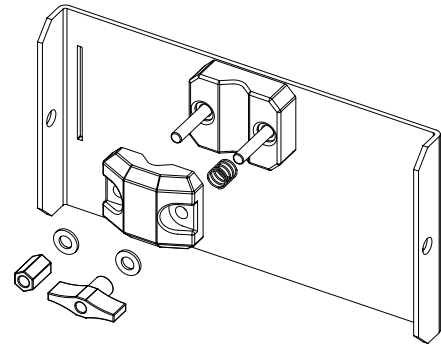
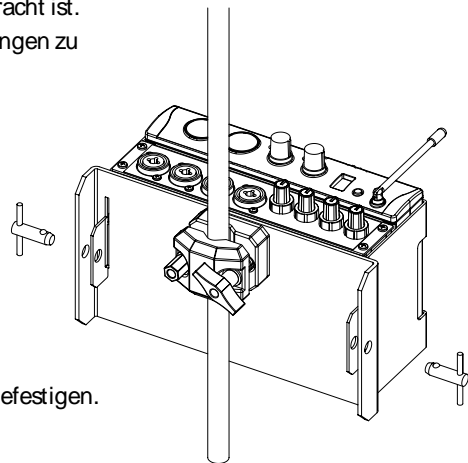
SHURE Incorporated Web Address: <http://www.shure.com>
 5800 W. Touhy Avenue, Niles, IL 60714-4608, U.S.A.
 In U.S.A., Phone: 1-847-600-2000 Fax: 1-847-600-1212
 In Europe, Phone: 49-7131-72140 Fax: 49-7131-721414
 In Asia, Phone: 1-852-2893-4290 Fax: 1-852-2893-4055
 International Fax: 1-847-600-6446