



Models WH30TQG and WH30XLR User Guide

MODEL WH30 CONDENSER HEADSET MICROPHONE



**WH30XLR
ONLY**

**MICROPHONE DE CASQUE
ÉLECTROSTATIQUE
SHURE MODÈLE
WH30**

**KONDENSATOR
KOPFMIKROFON-
MODELL SHURE WH30**

**MICROFONO DE
CONDENSADOR DE
CABEZA MODELO
WH30 SHURE**

**MICROFONO A
CONDENSATORE
CON SUPPORTO A
CUFFIA SHURE
MODELLO WH30**



INTRODUCCION

El modelo Shure WH30 es un micrófono tipo diadema que es liviano y resistente. Diseñado para vocalistas e instrumentalistas que también cantan, el WH30 utiliza una cápsula de condensador de electreto de alta calidad adecuada para todas las situaciones en las cuales la movilidad, comodidad, poca visibilidad del micrófono y alta calidad sonora son necesarias. Debido a su patrón de captación de cardioide (unidireccional), el WH30 ofrece aislamiento de las fuentes sonoras no deseadas y permite un nivel alto de ganancia antes de la realimentación.

El alambre de soporte y el cuello de cisne se ajustan a cabezas de todo tamaño y forma. La cinta elástica incorporada acolcha y fija la diadema cómodamente a la cabeza. El WH30 incluye dos paravientos enganchables, una pinza para fijarlo a la vestimenta, una bolsa de almacenamiento y un dispositivo de manejo de cables.

CARACTERISTICAS

- *Respuesta de frecuencia uniforme y de sonido natural, comparable a la de micrófonos de mano de condensador de calidad profesional*
- *El alambre de soporte liviano y la cinta elástica se ajustan para colocar el aparato de forma segura y cómoda*
- *El cable de micrófono de diámetro pequeño y resistencia adicional resiste las roturas*
- *Caja de cápsula a prueba de humedad*
- *El resistente brazo con cuello de cisne sujeta al micrófono firmemente en su lugar*
- *Montaje aislante para reducir los ruidos por manipulación*
- *Acabado en negro mate que reduce su visibilidad*
- *El nivel alto de limitación de señal de entrada ayuda a evitar la distorsión por sobrecarga*
- *Bajo nivel de ruido inherente y capacidad alta de intensidad sonora*
- *Confiable a niveles extremos de temperatura y humedad*

VARIEDADES DE MODELOS

- **WH30TQG:** Para uso inalámbrico, el WH30TQG tiene un cable flexible de 1,2 m y un conector mini TA4F que permite conectarlo directamente a los transmisores portátiles Shure.
Nota: Para más información en cuanto al uso del micrófono Shure W10BT con otros transmisores sin conector mini TA4F, comuníquese con el departamento de servicio al cliente de Shure.
- **WH30XLR:** Para situaciones de conexión por alambre, el WH30XLR tiene un cable flexible de 1,2 m (y un preamplificador de alta calidad (RPM420) con un conector XLR de tres clavijas. El preamplificador RPM420 requiere alimentación Phantom de cualquier fuente de 11 - 52 V.

PIEZAS DEL MICROFONO

El WH30 se compone de las piezas siguientes (vea la Figura 1).



COMPONENTES DEL MICROFONO DE DIADEMA WH30
FIGURA 1

BRAZO PLEGABLE DEL MICROFONO

El micrófono de diadema WH20 cuenta con un brazo plegable para facilitar su empaque y almacenamiento. Antes de usar el micrófono de diadema, despliegue el brazo girándolo en sentido opuesto al marco de alambre hasta que se trabaje en su lugar. Plieguelo para almacenar o transportar la unidad.

USO DEL MICROFONO DE DIADEMA

Colóquese el alambre de soporte alrededor de la cabeza de manera que el alambre y la cinta elástica queden en posición horizontal por la parte trasera de la cabeza y que los extremos del alambre queden encima y delante de las orejas. Para mayor comodidad y estabilidad, ponga la cinta elástica arriba o debajo del alambre de soporte. La marca azul “SHURE” debe quedar orientada hacia afuera (vea la Figura 2).

COLOCACION DEL MICROFONO

Para obtener el nivel máximo de ganancia antes de la realimentación, coloque el micrófono y el brazo de modo que el mismo se encuentre a menos de 13 mm de la esquina derecha de su boca (vea la Figura 3). Esto también ayuda a eliminar los ruidos y “chasquidos” causados por el aliento.



USO DE MICROFONO DE DIADEMA
FIGURE 2



COLOCACION DEL MICROFONO
FIGURE 3

AJUSTE DEL MICROFONO DE DIADEMA

- Si el micrófono de diadema se siente flojo o incómodo, doble cuidadosamente los extremos del alambre para que quede más ajustado o suelto (Figura 4A). El ángulo de las orejas del alambre de soporte también puede necesitar ajuste (Figura 4B).
- Ajuste la tensión que la cinta elástica ejerce sobre la parte trasera de la cabeza deslizándola en uno u otro sentido en el alambre de soporte (vea la Figura 5).



AJUSTE DEL ALAMBRE DE SOPORTE
FIGURA 4

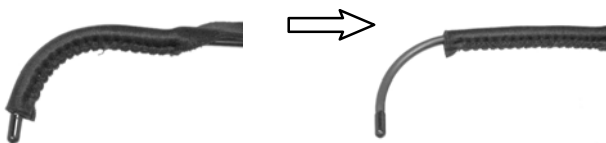

AJUSTE DE CINTA ELASTICA
FIGURA 5

USO DEL RETENEDOR DE CABLE Y PINZA PARA LA VESTIMENTA

Usar el retenedor de cable del alambre de soporte de la diadema para colocar el cable del micrófono en la posición deseada. La pinza para vestimenta con resorte fija el cable del micrófono a la ropa del usuario para evitar que el mismo estorbe.

CONEXION DEL WH30 A UN SISTEMA DE SONIDO

Conexion inalambrica (WH30TQG)

1. Conecte el conector mini TA4F del WH30 a un transmisor para micrófonos inalámbricos tal como el transmisor T1 de Shure.
2. Consultar la guía del usuario del sistema de transmisor inalámbrico y receptor para ajustar la ganancia y otros parámetros.

Conexion por alambre (WH30XLR)

Conecte la salida del preamplificador RPM420 a un canal de entrada de un mezclador o consola de grabación. La mayoría de las consolas suministran alimentación Phantom al amplificador RMP420. Si no se tiene alimentación Phantom disponible, utilice una fuente de alimentación Phantom independiente, tal como la PS1A de Shure.

COMO LAVAR LA CINTA ELASTICA

De ser necesario, quite y lave la cinta elástica de la manera siguiente.

1. Quite el retenedor del cable de micrófono del alambre de soporte.
2. Deslice la cinta elástica para quitarla del alambre de soporte.
3. Lave la cinta elástica en agua con jabón suave y enjuáguela en agua limpia.
4. Deje que la cinta elástica se seque por completo al aire.
5. Deslice la cinta elástica alrededor del alambre de soporte para volverla a colocar en su posición original. Vuelva a fijar el cable con el retén de plástico.

COMO LAVAR EL PARAVIENTOS DE ESPUMA

El paravientos de espuma protege al elemento del micrófono WH30 contra la tierra y la humedad. De ser necesario, se puede quitar y lavarlos con una solución de agua y jabón suave.

Importante: Nunca limpie el paravientos con tipo alguno de solución líquida sin primero quitarlo del brazo del micrófono.

1. Sujete el paravientos sin apretarlo por el anillo retenedor de plástico que se encuentra en su base.
2. Tire con suavidad del paravientos para quitarlo del micrófono. En anillo retenedor de plástico se estira para permitir que el paravientos se deslice por el micrófono al quitarlo. De ser necesario, se puede estirar el anillo manualmente con un destornillador pequeño cuando se tira del paravientos.

3. Sumerja el paravientos en una solución de agua y jabón suave y comprímalo con suavidad varias veces.
4. Lave el paravientos en agua limpia y séquelo con un trapo limpio o toalla de papel. Deje que se seque por completo al aire.
5. Una vez que el paravientos se ha secado, deslícelo sobre el micrófono WH30 hasta que el anillo retenedor se enganche en su lugar.

CERTIFICACIONES

WH30XLR — Califica para portar la marca CE. Cumple la directiva europea 89/336/EEC de compatibilidad electromagnética. Se ajusta a los criterios correspondientes de verificación y funcionamiento establecidos en la norma europea de compatibilidad electromagnética EN 55103 (1996), partes 1 y 2, para zonas residenciales (E1) y zonas de industria ligera (E2).

WH30TQG — Califica para portar la marca CE. Cumple la directiva europea 89/33/EEC de compatibilidad electromagnética. Se ajusta a los criterios correspondientes de verificación y funcionamiento establecidos en la norma europea de compatibilidad electromagnética EN 300 445 (1996).

REPUESTOS

Conector de cable (para WH30TQG solamente).....	WA330
Pinza para cinturón de conector (para WH30XLR solamente)	RK200BC
Cinta elástica	80A505B
Alambre de soporte, diadema, articulación, brazo, montaje amortiguado, caja de cápsula y cable.....	RPM520
Conjunto de preamplificador	RPM420
Pantallas contra viento negras (2) y pinza para la ropa.....	90WP1371

ESPECIFICACIONES	WH30TQG	WH30XLR
Tipo	Condensador de electroto polarizado	Condensador, de electroto polarizado con preamplificador incorporado
Respuesta de frecuencia	40-20.000 Hz (vea la Figura 6)	
Patrón polar	Unidireccional (cardioide) (vea la Figura 7)	
Impedancia de salida (a 1 kHz)	2400 Ω	Nominal 150 Ω (real) (Tolera cargas de un mínimo de 150 Ω con nivel de limitación reducido)
Nivel de salida (a 1 kHz; 0 dB = 1 V/Pascal)	-55,5 dB (1,7 mV)	-54,5 dB (1,9 mV)
Relación de señal a ruido (ruido con ref. a ponderación A)	63,0 dB a SPL de 94 dB (IEC 651)	
Nivel de limitación de salida (a 1000 Hz)	-22 dBV (0,08 V)	Carga de 2,5 k Ω : -8 dBV (0,4V) Carga de 1 k Ω : -8 dBV (0,4V)
Nivel de presión acústica (SPL) máx.	130 dB	Carga de 2,5 k Ω : 142 dB Carga de 1 k Ω : 142 dB
Rango dinámico (SPL máximo a nivel de ruido con ponderación A)	99 dB	111 dB
Nivel de señal de salida (SPL equivalente)	31 dB (típico, ponderación A)	
Voltaje de funcionamiento recomendado	5 VCC (clavija 2 relativo a clavijas 3 y 4)	11-52 VCC de alimentación Phantom
Polaridad	Una presión sonora positiva aplicada al diafragma produce un voltaje positivo en las clavijas 3 y 4 respecto a la clavija 1 (puesta a tierra) del conector mini TA4F.	Una presión positiva en el diafragma produce un voltaje positivo en la clavija 2 con respecto a la clavija 3 del conector del cable de salida del preamplificador.
Condiciones ambientales	Temperatura de funcionamiento: -7° a 49° C Temperatura de almacenamiento: -29° a 74° C Humedad: 0 hasta 95% (en funcionamiento o almacenamiento)	
Cable	1,2 m, dos conductores, blindado	
Conector del cable	mini TA4F	XLR
Peso neto	Diadema: 65 g	Diadema y cable: 60 g Preamplificador: 99 g

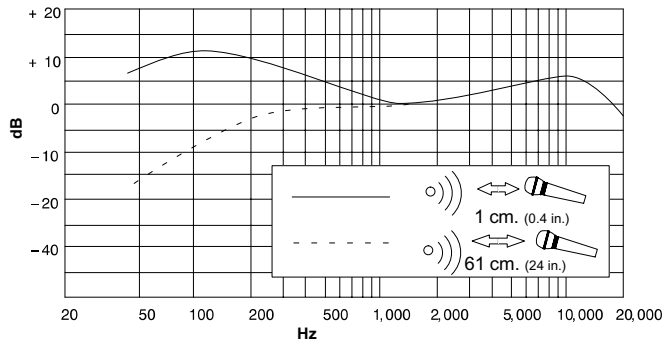

RESPUESTA DE FRECUENCIA TIPICA
FIGURA 6

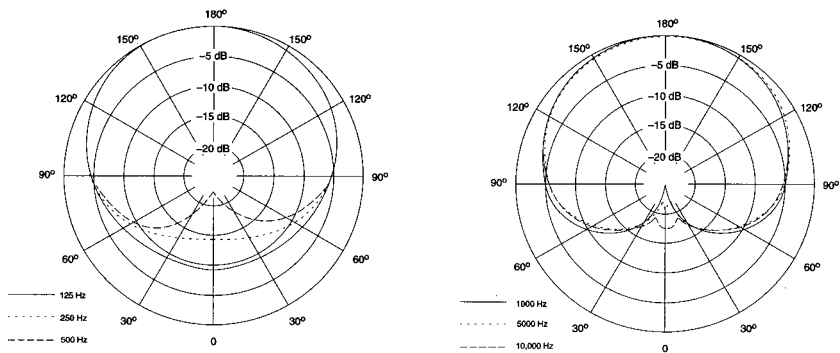

PATRONES DE CAPTACION POLAR TIPICOS
FIGURA 7

DIAGRAMAS DE ALAMBRADO

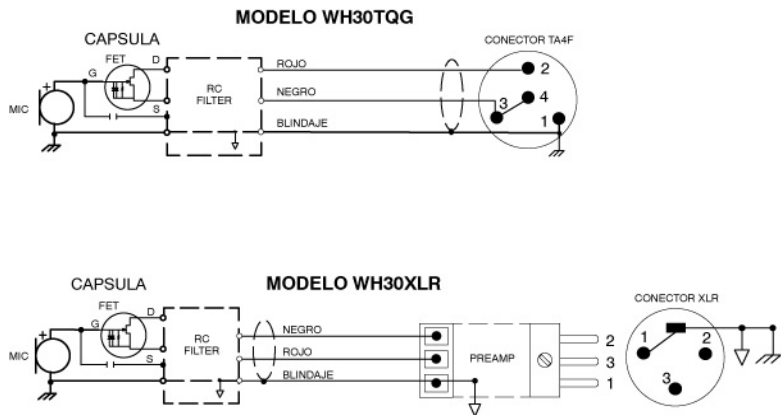

**DIAGRAMAS DE ALAMBRADO
FIGURA 8**

TRADE MARK NOTICES: The stylized Shure logo and the Word “Shure” are registered trademark of Shure Incorporated in the United States. “Teflon” is a registered trademark of E.I. duPont de Nemours and Company in the United States.



SHURE Incorporated <http://www.shure.com>

United States, Canada, Latin America, Caribbean:

5800 W. Touhy Avenue, Niles, IL 60714-4608, U.S.A.

Phone: 847-600-2000 U.S. Fax: 847-600-1212 Intl Fax: 847-600-6446

Europe, Middle East, Africa:

Shure Europe GmbH, Phone: 49-7131-72140 Fax: 49-7131-721414

Asia, Pacific:

Shure Asia Limited, Phone: 852-2893-4290 Fax: 852-2893-4055